

Afsnit N

Smøreliesystemet

INDHOLDSFORTEGNELSE

Smøreoliesystemet, overtryksventil og oliefilter ..	Side N.1
Arrangement af smøreoliereduktionsventil .....	Side N.2
Smøreoliepumpe, gl. type .....	Side N.3
Arrangement af smøreoliepumper .....	Side N.4
Smøreoliepumpe - ny type .....	Side N.5
Smøreolie - kvalitet .....	Side N.5

### Smøreoliesystemet

Motoren smøres gennem et tryksmøreoliesystem. Smøreoliepumpen, der trækkes af knastakslen, suger olien fra bunddækslet gennem et grovfilter. Fra smøreoliepumpen trykkes olien gennem et finfilter ud til de respektive smøresteder gennem oliekanaler boret i godset. En reduktionsventil i smøreoliesystemet sørger for, at olietrykket holdes mellem  $2,0-4,0 \text{ kg/cm}^2$  ved varm motor og max. omdrejninger. Udskiftning af smøreolie foretages for hver 150 timers drift eller en gang om året.

### Overtryksventilen

Overtryksventilen, som ses på nedenstående tegning, kan justeres ved at strække fjederen. Dette gøres, når olietrykket ligger under det tilladelige. Mindst tilladelige olietryk er  $0,8 \text{ kg/cm}^2$  ved varm motor.

Hvis olietrykket er for højt, evt. efter udskiftning af fjederen, kan fjederspændingen formindskes ved montering af to kobberpakninger mellem prop og underlag.

Overtryksventilen afmonteres ved at skrue proppen 26 op og udtage fjederen 25 og stemplet 24.

Olietrykket skal altid ved justering kunne kontrolleres ved hjælp af et manometer.

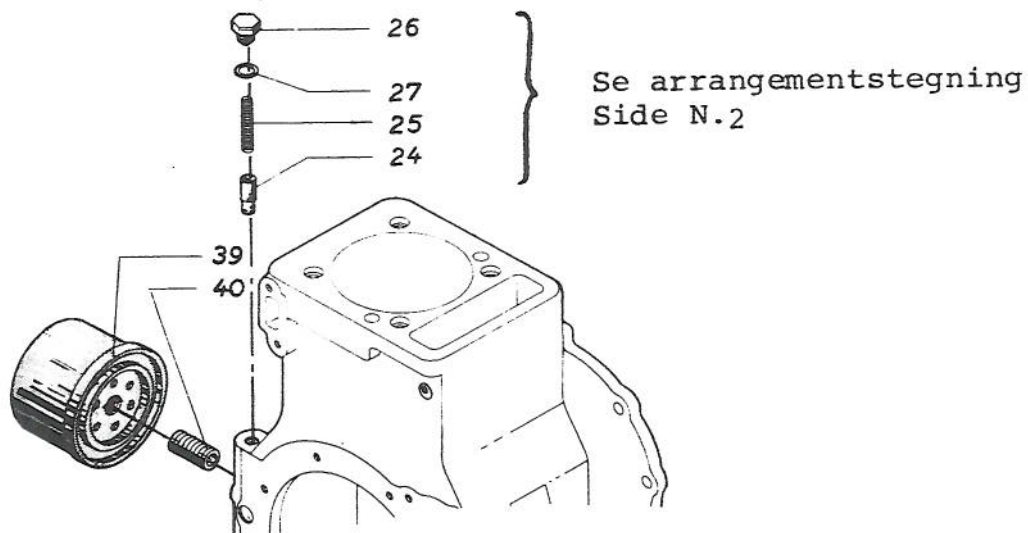

### Smøreoliefilteret

Smøreoliefilteret 39 kan ikke renses, men udskiftes for hver 150 driftstimer eller en gang om året. Filteret afmonteres med hånden og kasseres.

Nyt filter skrues på, ligeledes med hånden.

Ved filterskift renses pakfladen på motoren om nødvendigt.

## Arrangementstegning af smøreoliereduktionsventil

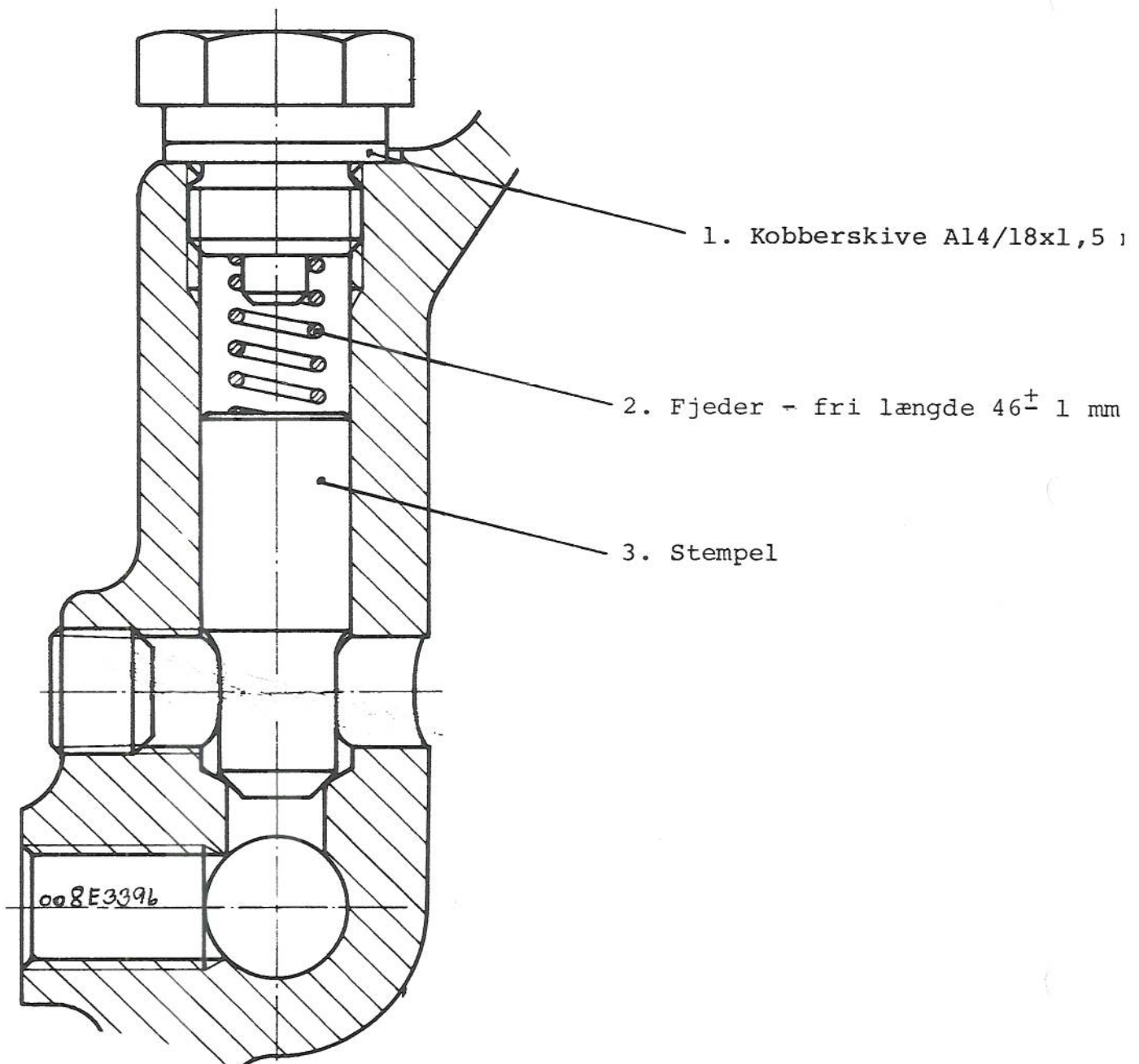

Ovenstående fig.nr. viser smøreoliereduktionsventilen i den nye udgave. Forbedringen består i, at selve ventilens udformning er ændret. Funktion og virkemåde er stadig den samme.

### Smøreoliepumpen - gl. type

Smøreoliepumpen, der er af fabrikatet Eaton, har en kapacitet på 10 l/min.  
Se side N.4 fig. 1.

### Demontering

1. Boltene 18 afmonteres.
2. Den indvendige rotor 20 trækkes ud.
3. Pumpehuset 14 afmonteres, og den udvendige rotor 20 trækkes ud.
4. O-ringene 15, 16 og 17 afmonteres.

### Montering

1. O-ringene undersøges for slid og udskiftes om nødvendigt.
2. O-ringene 15 og 16 monteres.
3. Udvendig og indvendig rotor 20 samles.
4. Den udvendige rotor monteres i pumpehuset. Spillerummet mellem hus og rotor skal være 0,05-0,15 mm.
5. En stållineal lægges tværs over husets endeflade og spillerummet mellem rotor og lineal kontrolleres. Dette spillerum skal være 0,025-0,075 mm.
6. O-ringene 17 og dækslet monteres. Boltene spændes med et moment på 2-2,3 kgm.

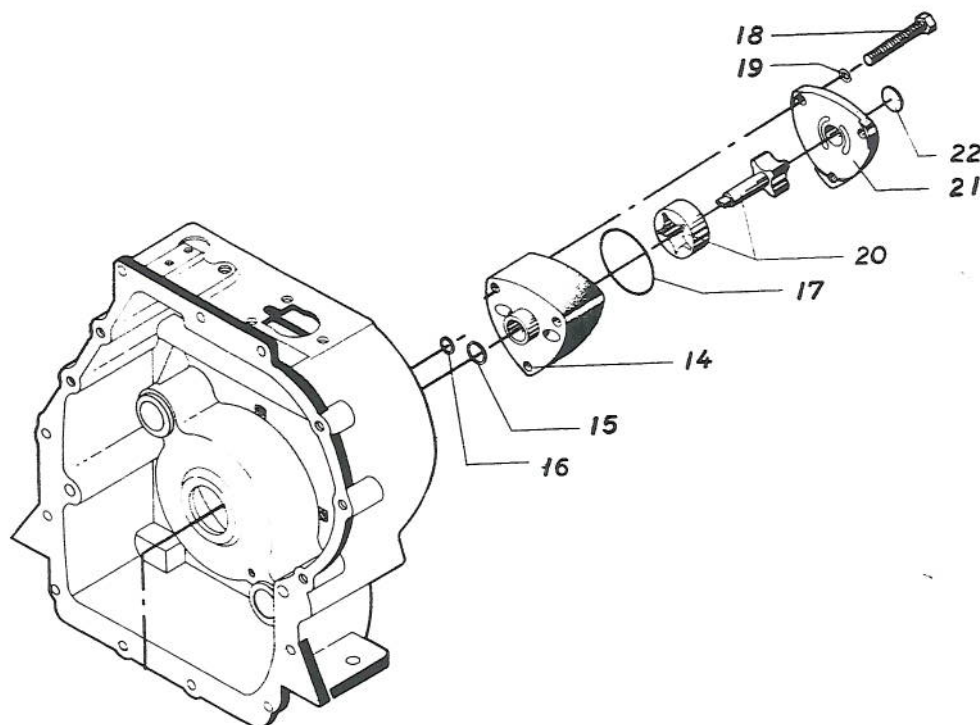

Smøreoliepumpe i ældre udførelse

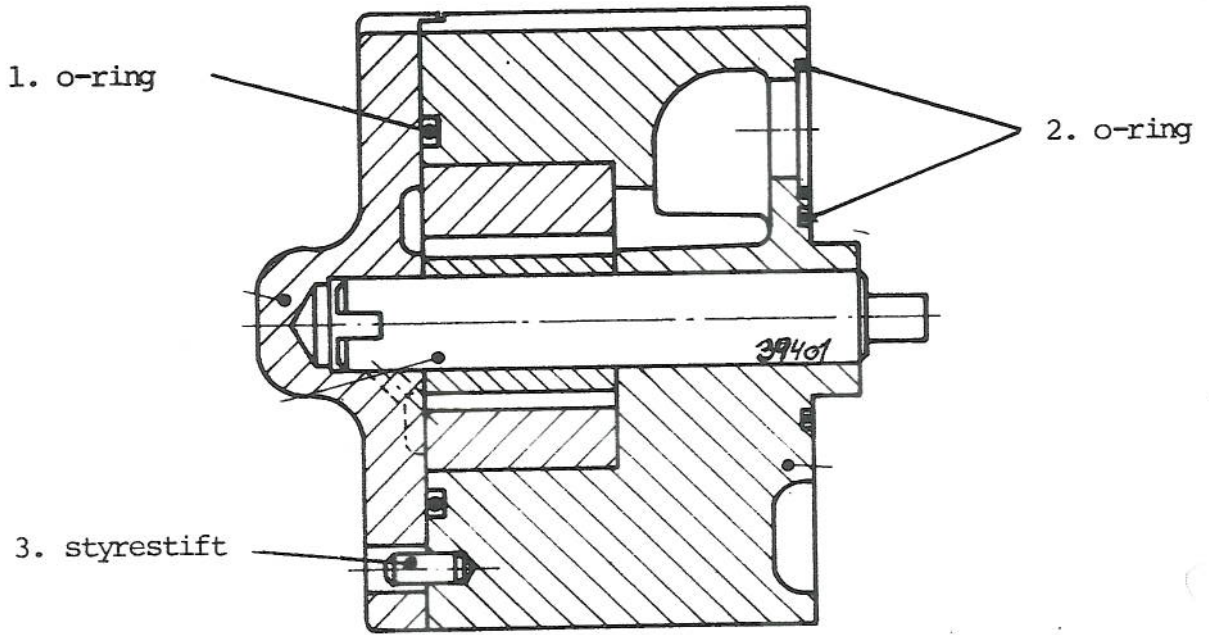

4. Fig. 1

Smøreoliepumpe i ny udførelse

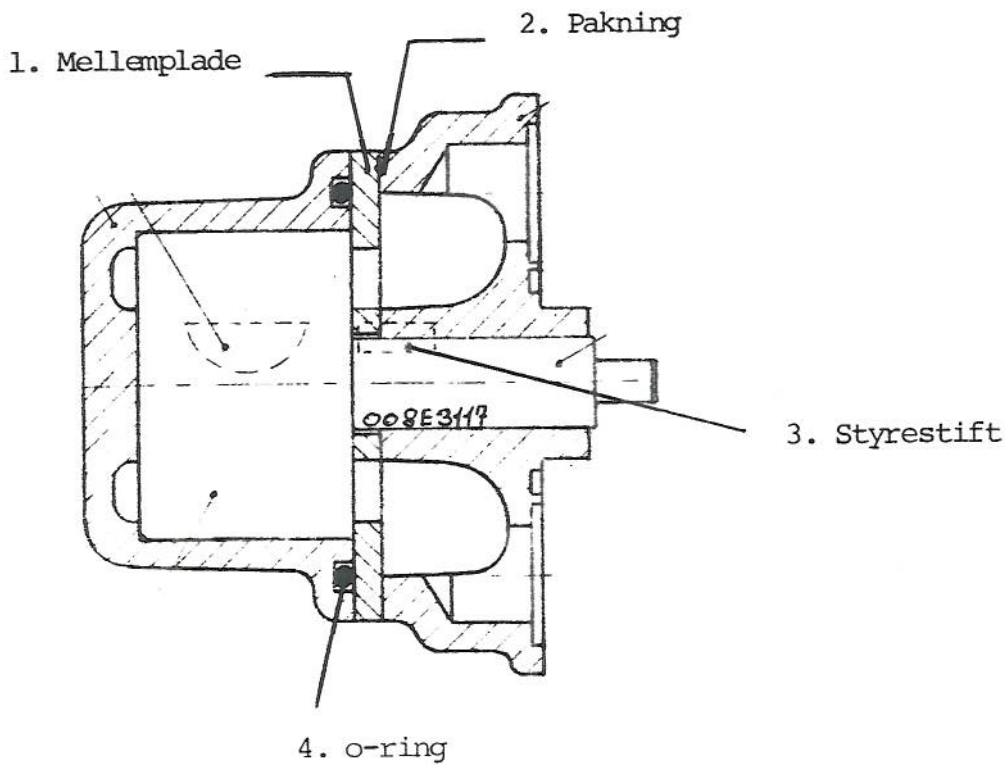

5. Fig. 2

Smøreoliepumpe - ny type

	Fra motor nr.	Til motor nr.	Stykliste nr.	Årgang
DV10	203612		021D0007	1976
DV20	96233		021D0007	1976

Fra ovennævnte motornumre er der indført en ny type smøreoliepumpe. Pumpen er vist på side N. 4 Fig. 2.

De tekniske specifikationer er tilsvarende den ældre udgave.

Modsat den ældre pumpetype er den nye udgave anvendt både på DV10 og DV20.

Den nye smøreoliepumpe kan som smøreoliepumpe direkte erstatte tidligere udgaver.

Smøreolie kvalitet:

De hidtil gældende servicebetegnelser DM og DS, der er betegnelser for smøreolie kvaliteten udfra det gamle API klassifikationssystem, er erstattet af det nye API klassifikationssystem tilsvarende betegnelser CC og CD.

Der bør normalt anvendes en smøreolie kvalitet mærket "Service CC", men ved kørsel under vanskelige driftsforhold d.v.s. hyppig koldstart, kort driftstid, stærkt varierende belastning, bør anvendes kvalitet mærket "Service CD".

Ligeledes bør der anvendes kvalitet mærket "Service CD", såfremt brændstoffets svovlindhold er højere end 1%.

Ved lufttemperatur ved motoren på under + 5°C anvendes viskositet SAE10

Ved lufttemperatur ved motoren mellem + 5°C og + 25°C anvendes  
viskositet SAE20

Ved lufttemperatur ved motoren på over + 25°C anvendes viskositet SAE30

